

PROGRAMMATION DU MONITEUR ILOFT

1°. Entrer en mode programmation

Option 1

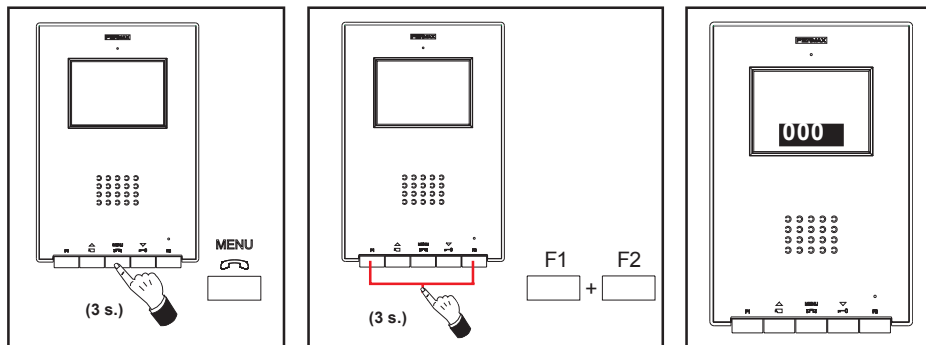

Si le moniteur est connecté :

- Appuyez sur le bouton « MENU » pendant 3 secondes. La mélodie programmée pour la platine principale est émise.
- Appuyez sur les boutons « F1 » et « F2 » simultanément pendant 3 secondes. Un bip de confirmation est émis. L'écran du moniteur s'active et l'adresse du moniteur s'affiche dans un encadré.

La DEL rouge clignote une fois par seconde.

Option 2

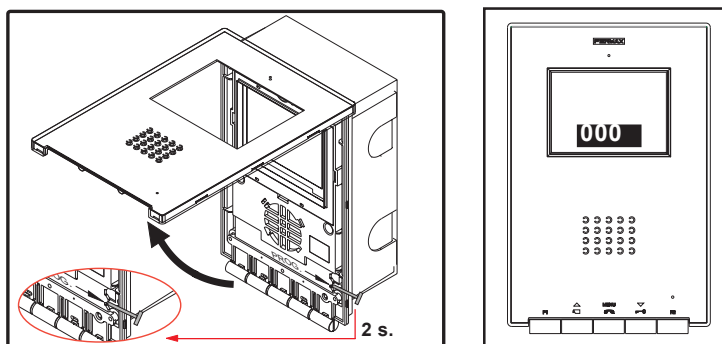

Si le moniteur est connecté :

- Appuyez sur le bouton « PROG » pendant 3 secondes. L'écran du moniteur s'active et l'adresse du moniteur s'affiche dans un encadré.

La DEL rouge clignote une fois par seconde.

2°. Programmer l'adresse du moniteur

Option 1 : depuis la platine de rue

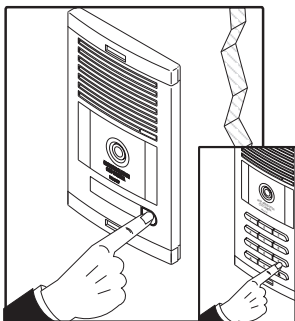

Appuyez sur le bouton d'appel à destination du logement (platines à boutons-poussoirs) ou composez le code d'appel (platines à clavier). La confirmation se fait via une tonalité d'appel et le numéro programmé s'affiche à l'écran.

Option 2 : à partir du moniteur

2.1- Appuyez sur le bouton correspondant aux centaines, dizaines ou unités pour augmenter le chiffre correspondant (s'affiche à l'écran) :

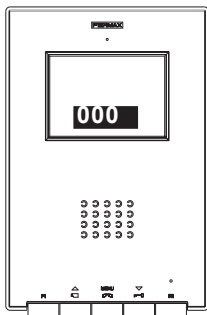

Centaines :

appuyez sur le bouton 

Dizaines :

appuyez sur le bouton 

Unités :

appuyez sur le bouton 

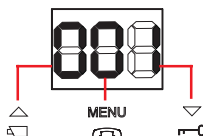

Une fois arrivé au 9 et si vous appuyez une fois de plus, vous parviendrez au 0 et une tonalité d'erreur (son grave) sera émise. En appuyant une fois de plus, la numérotation reprend au numéro 1.

2.2- Confirmer l'adresse : appuyez sur les boutons « F1 » et « F2 » simultanément pendant 3 secondes jusqu'à ce qu'un bip de confirmation soit émis.

Si 90 secondes s'écoulent sans que l'adresse sélectionnée soit confirmée, le moniteur conserve l'adresse programmée avant l'entrée en mode programmation.