

Opgelet, dipswitch moet op 'STANDARD' staan.
Herstart de switch indien deze verkeerd stond.
Attention, le dipswitch doit être réglé sur 'STANDARD'.
Redémarrer le switch s'il a été mal positionné.

Opgelet, wanneer er een elektrisch deurslot dient gestuurd te worden dient er een voeding + extra bekabeling voorzien te worden.
Attention, si une gâche électrique doit être commandée, il faut prévoir une alimentation électrique et du câblage supplémentaire.

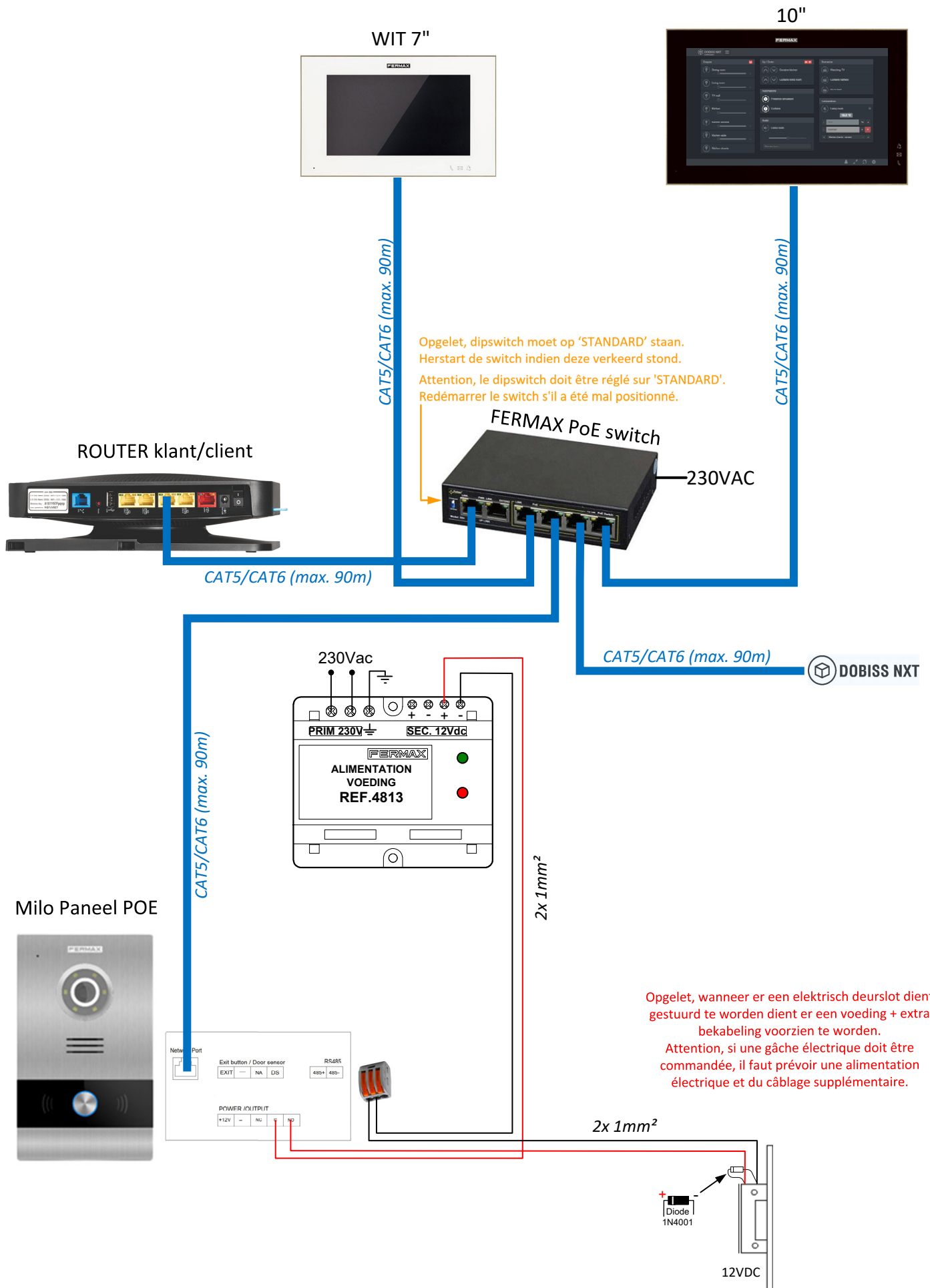



Opgelet, dipswitch moet op 'STANDARD' staan.
Herstart de switch indien deze verkeerd stond.
Attention, le dipswitch doit être réglé sur 'STANDARD'.
Redémarrer le switch s'il a été mal positionné.

Opgelet, wanneer er een elektrisch deurslot dient gestuurd te worden dient er een voeding + extra bekabeling voorzien te worden.
Attention, si une gâche électrique doit être commandée, il faut prévoir une alimentation électrique et du câblage supplémentaire.

WIT 7"/10"



CAT5/CAT6 (max. 90m)

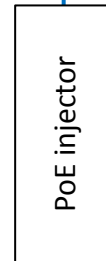

PoE injector

230VAC

ROUTER klant/client



SWITCH klant/client
Zonder/sans PoE



CAT5/CAT6 (max. 90m)

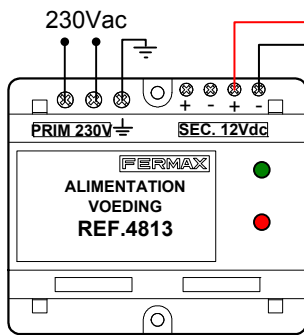

230Vac

PRIM 230V SEC. 12Vdc

ALIMENTATION
VOEDING
REF.4813

2x 1mm²

CAT5/CAT6 (max. 90m)

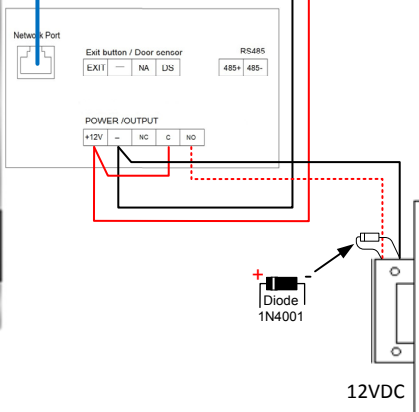
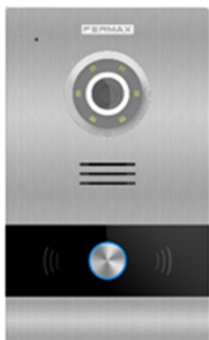

12VDC

WIT 7"/10"

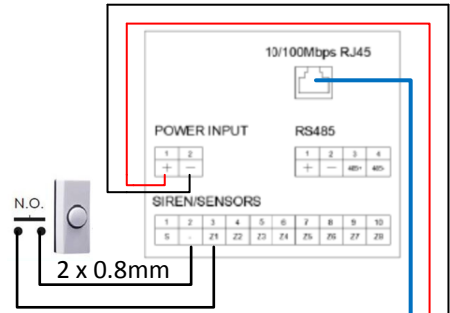

2x 1mm²

CAT5/CAT6 (max. 90m)

ROUTER klant/client



SWITCH klant/client
Zonder/sans PoE



CAT5/CAT6 (max. 90m)



230Vac

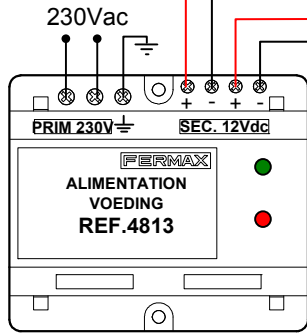

2x 1mm²

CAT5/CAT6 (max. 90m)

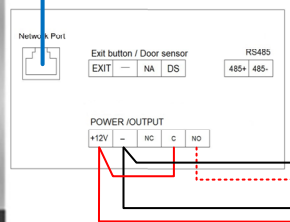

12VDC

Alarme intempestive sur poste d'appel MILO

Si l'alarme anti-sabotage du poste Milo s'active intempestivement, voici le capteur parfois un peu trop sensible :



Soit c'est possible de renfoncer un peu plus le poste dans son boîtier via le réglage en haut du boîtier, soit il suffit de coller une petite épaisseur sur l'arrière du boîtier en face du capteur.

Sinon, la solution la plus radicale est d'ouvrir l'arrière du poste d'appel et de déconnecter le connecteur du capteur :



FERMAX MEET - Guide de démarrage

Etape 1 - Connaître les paramètres du réseau auquel l'installation sera connectée

Cliquer sur l'icône de fenêtre Windows en bas à gauche du bureau et écrire directement « cmd » afin de cliquer ensuite sur « Invite de commande ».

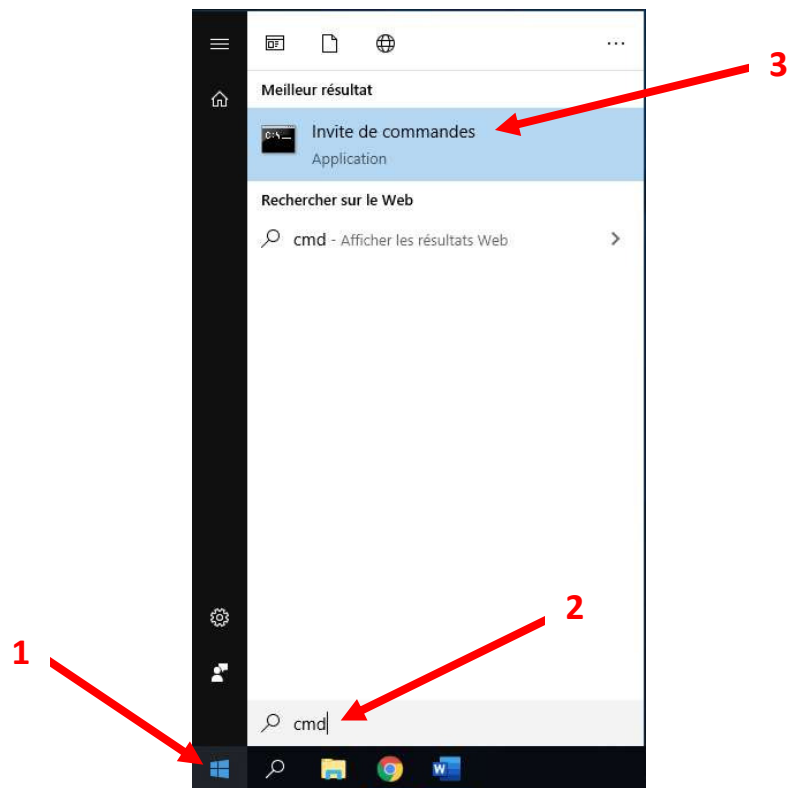

Dans l'invite de commande, taper « ipconfig » afin d'obtenir l'adresse IP du routeur qui est indiquée à côté de « Passerelle par défaut ».

```
cmd - Invite de commandes
(c) 2018 Microsoft Corporation. Tous droits réservés.
C:\Users\nicol>ipconfig
Configuration IP de Windows

Carte Ethernet Ethernet :

    Suffixe DNS propre à la connexion. . . . : home
    Adresse IPv6. . . . . : 2a02:a03f:40fc:a100:1536:45c:fe29:5c46
    Adresse IPv6 temporaire . . . . . : 2a02:a03f:40fc:a100:58b8:720e:9e6c:397e
    Adresse IPv6 de liaison locale. . . . . : fe80::1536:45c:fe29:5c46%16
    Adresse IPv4. . . . . : 192.168.1.3
    Masque de sous-réseau. . . . . : 255.255.255.0
    Passerelle par défaut. . . . . : fe80::4265:a3ff:fe49:adbb%16
    192.168.1.1
```

REMARQUE : Par défaut, les routeurs PROXIMUS ont l'adresse 192.168.1.1 alors que ceux de VOO ont l'adresse 192.168.0.1.

Ouvrez votre navigateur Internet (idéalement Google Chrome) et introduisez l'adresse IP du routeur pour accéder à ses paramètres. De cette façon, nous connaissons la plage d'adresses IP fixes du routeur pour ensuite définir les adresses IP fixes des éléments MEET.

Mon Modem

Général | Partage | **DHCP** | DynDNS | Entretien | Hotspot

Serveur DHCPv4

Activer

Passerelle IP

Configuration de votre réseau

Masque de Sous-réseau

Début de la plage d'adresses IPv4

Fin de la plage d'adresses IPv4

Début de la plage TV IPv4

Fin de la plage TV IPv4

Durée du lease (bail)

Dans l'exemple ci-dessus, nous voyons que les adresses IP dans la plage 192.168.1.2 jusqu'à 192.168.1.63 sont réservées aux appareils en DHCP (attribution automatique d'adresses IP) et que la plage d'adresses de 192.168.1.64 jusqu'à 192.168.1.127 est réservée aux décodeurs TV.

Dans cet exemple, nous devons donc attribuer aux appareils MEET (moniteur et poste d'appel) des adresses IP fixes à partir de l'adresse 192.168.1.128 et jusqu'à 192.168.1.255.

Etape 2 - Changer l'adresse IP du PC pour communiquer avec les éléments MEET

Comme les éléments MEET sont livrés avec des adresses IP de type 10.1.1.X, il faut mettre le PC dans la même plage d'adresses pour pouvoir communiquer ensemble.

Pour ce faire, cliquer sur l'icône de fenêtre Windows en bas à gauche du bureau et commencer à écrire « panneau » puis sélectionner directement « Panneau de configuration ». Dans le « Panneau de configuration », cliquez sur « Afficher l'état et la gestion du réseau ».

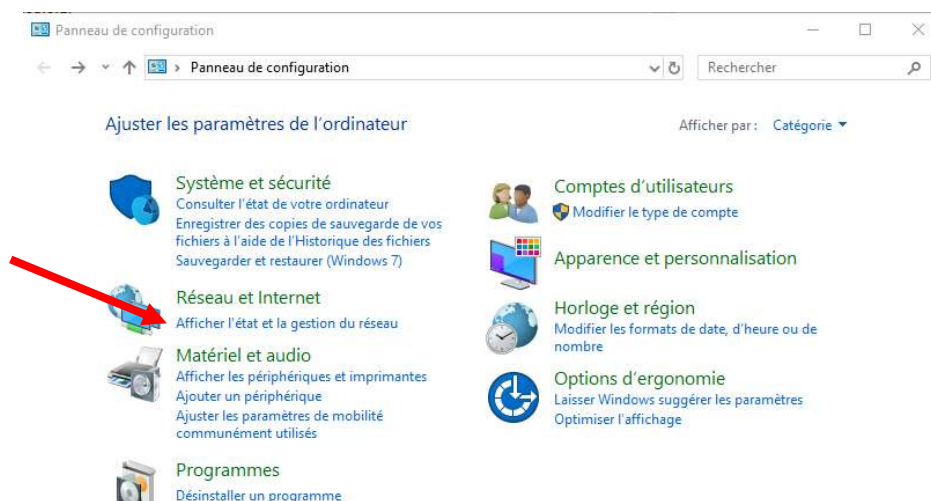

Dans la nouvelle fenêtre, cliquez sur « Ethernet », puis sur « Propriétés », ensuite sur « Protocole Internet version 4 (TCP/IPv4) » et enfin sur « Propriétés » à droite de la fenêtre.

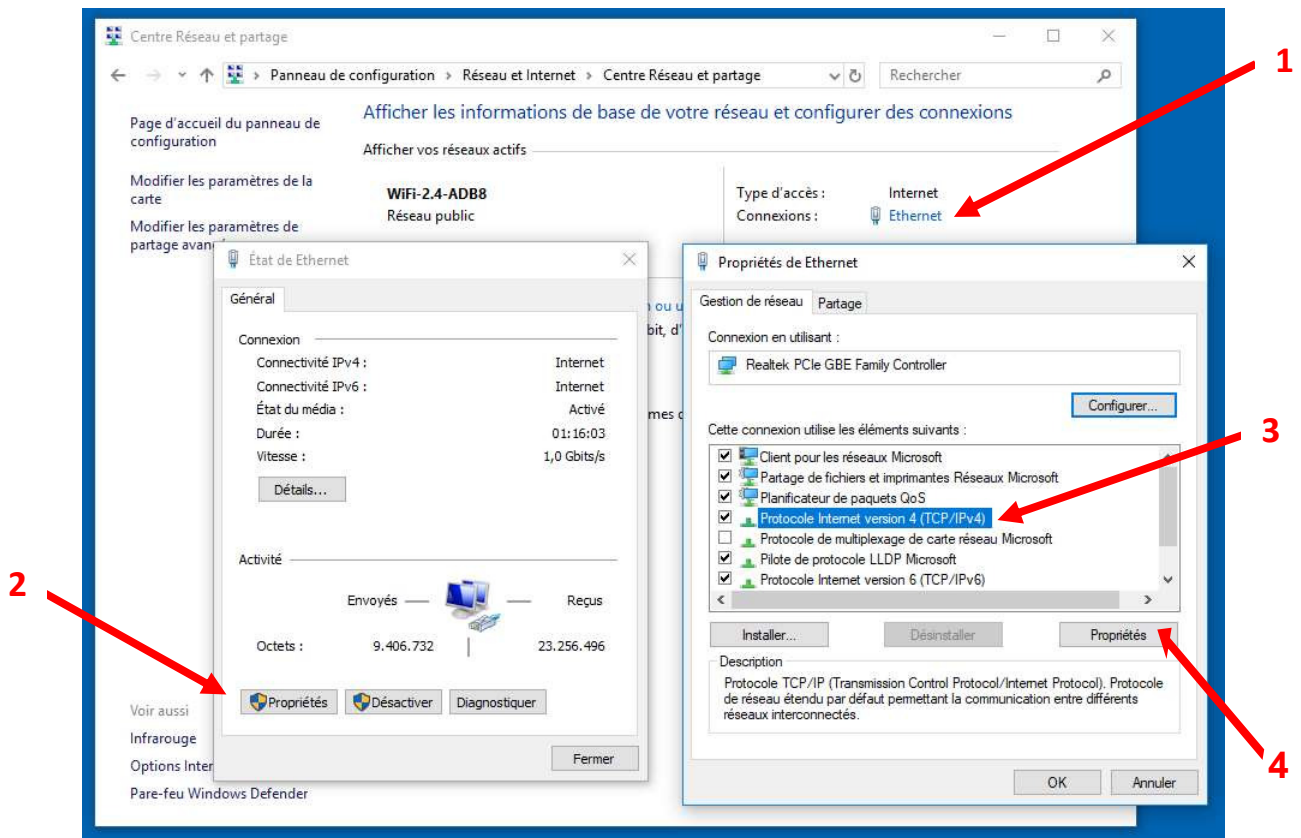

Cochez « Utiliser l'adresse IP suivante » et encodez une adresse IP dans la plage des éléments MEET (par exemple 10.1.1.3). Le masque de sous-réseau 255.0.0.0 se complètera automatiquement et terminez en cliquant sur « OK ».

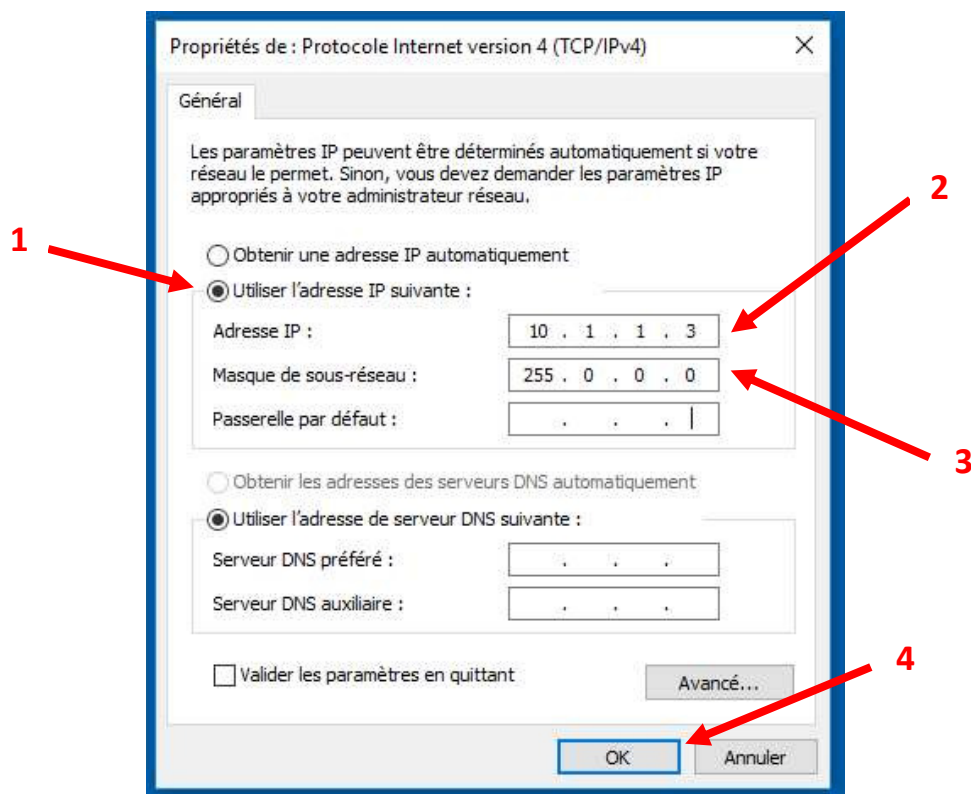

Avant d'aller plus loin, vous pouvez exécuter « IPCONFIG » depuis l'invite de commande pour vérifier l'adresse IP du PC et effectuez ensuite un « PING » pour vérifier que les composants MEET sont bien sur le réseau.

```
Microsoft Windows [version 10.0.18362.535]
(c) 2019 Microsoft Corporation. Tous droits réservés.

C:\Users\nicol>ipconfig

Configuration IP de Windows

Carte réseau sans fil Connexion au réseau local* 1 :

    Statut du média. . . . . : Média déconnecté
    Suffixe DNS propre à la connexion. . . :

Carte réseau sans fil Connexion au réseau local* 2 :

    Statut du média. . . . . : Média déconnecté
    Suffixe DNS propre à la connexion. . . :

Carte Ethernet Ethernet :

    Suffixe DNS propre à la connexion. . . :
    Adresse IPv6. . . . . : 2a02:a03f:40c7:ae00:1536:45c:fe29:5c46
    Adresse IPv6 temporaire . . . . . : 2a02:a03f:40c7:ae00:20b9:924f:b787:e3d5
    Adresse IPv6 de liaison locale. . . . : fe80::1536:45c:fe29:5c46%13
    Adresse IPv4. . . . . : 10.1.1.3
    Masque de sous-réseau. . . . . : 255.0.0.0
    Passerelle par défaut. . . . . : fe80::4265:a3ff:fe49:adbb%13

Carte réseau sans fil Wi-Fi :

    Statut du média. . . . . : Média déconnecté
    Suffixe DNS propre à la connexion. . . : home

Carte Ethernet Connexion réseau Bluetooth :

    Statut du média. . . . . : Média déconnecté
    Suffixe DNS propre à la connexion. . . :

C:\Users\nicol>ping 10.1.1.1

Envoi d'une requête 'Ping' 10.1.1.1 avec 32 octets de données :
Réponse de 10.1.1.1 : octets=32 temps=1 ms TTL=64
Réponse de 10.1.1.1 : octets=32 temps=1 ms TTL=64
Réponse de 10.1.1.1 : octets=32 temps=1 ms TTL=64
Réponse de 10.1.1.1 : octets=32 temps=1 ms TTL=64
```

Maintenant que nous sommes certains que le PC possède une adresse IP compatible avec les éléments MEET (de type 10.1.1.X), nous pouvons nous connecter sur ces derniers.

Etape 3 - Définir les adresses IP fixes des éléments MEET (moniteur et poste d'appel)

Ouvrir le navigateur Internet (idéalement Google Chrome) et taper l'adresse IP du moniteur 10.1.1.1 pour modifier son adresse IP vers une adresse compatible et disponible sur le réseau.

D'origine, les platines et moniteurs MEET sont livrés avec les paramètres IP suivants:

	Moniteur	Poste d'appel
Adresse IP	10.1.1.1	10.1.1.2
Masque de sous-réseau	255.0.0.0	255.0.0.0
Login	admin	admin
Mot de passe	6666	123456

Une fois connecté sur le moniteur (après avoir introduit le login et le mot de passe), cliquez sur « NETWORK ». Modifiez l'adresse IP prédéfinie par une adresse IP compatible avec le réseau du client et modifiez l'adresse du « Gateway » par celle du router du client (voir étape 1 avec les paramètres du réseau).

!!! IMPORTANT !!! Avant de cliquer sur « SAVE », vérifiez très attentivement si les adresses sont correctes car vous risquez de ne plus pouvoir vous connecter au moniteur.

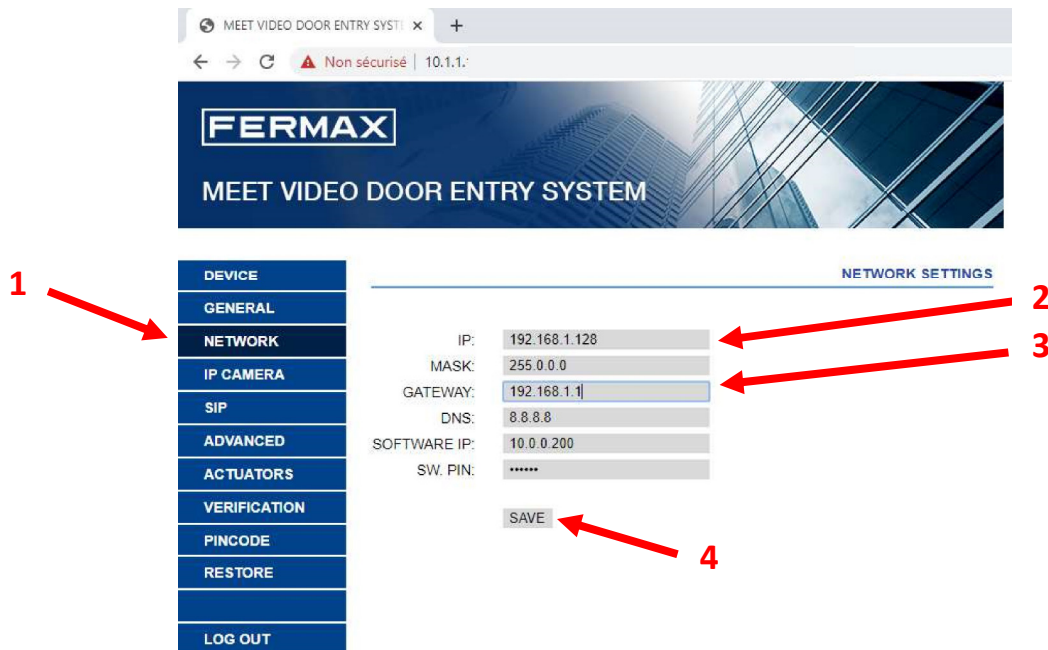

Dans cet exemple, nous avons attribué au moniteur l'adresse IP 192.168.1.128 car il s'agit de la première adresse IP de la plage fixe du router et, en « Gateway », nous avons indiqué 192.168.1.1 car il s'agit de l'adresse IP du router. Attention car ces adresses peuvent être différentes selon le réseau de votre client (voir paramètres du réseau dans la partie 1).

Répétez la procédure pour le poste d'appel en lui attribuant, pour notre exemple, l'adresse IP 192.168.1.129 (toujours selon les paramètres réseau du client).

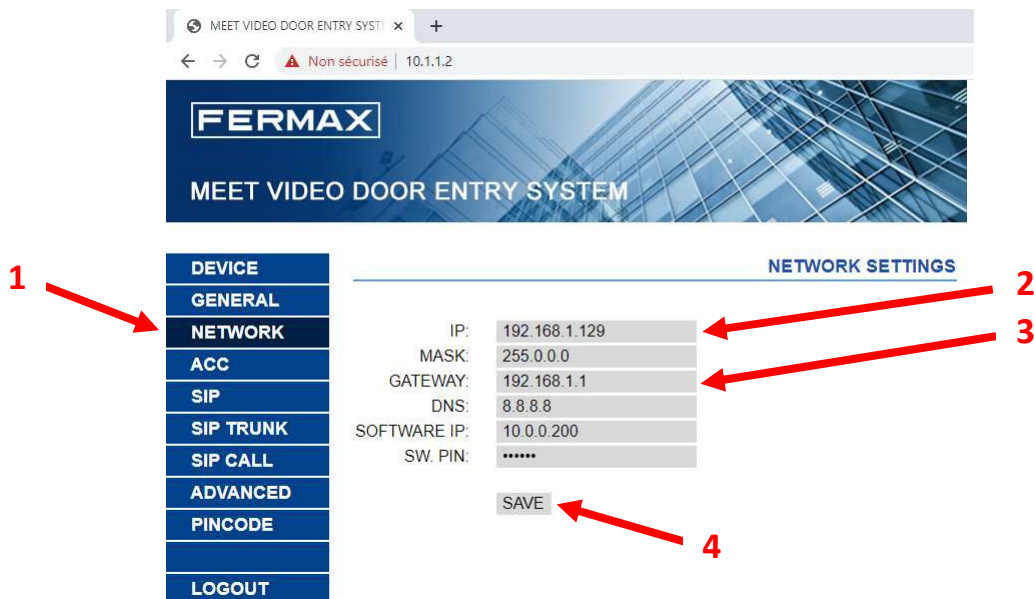

Répétez ensuite cette procédure en attribuant une adresse IP différente pour tous les éléments MEET de l'installation (moniteur et/ou poste d'appel).

Etape 4 - Remettre les paramètres réseaux d'origine sur le PC (DHCP)

Afin que le PC puisse se reconnecter sur n'importe quel réseau, il faut absolument le remettre en DHCP (obtention automatique d'une adresse IP) en cochant « Obtenir une adresse IP automatiquement » et aussi « Obtenir les adresses des serveurs DNS automatiquement ».

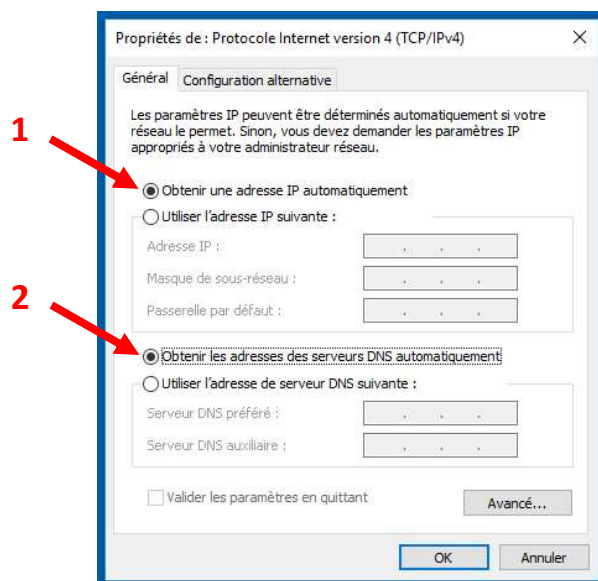

Etape 5 - Configurer les éléments MEET (moniteur et portier)

Dans votre navigateur Internet, tapez l'adresse IP du moniteur (192.168.1.128 selon notre exemple) et cliquez sur « ADVANCED ». Dans le menu déroulant « SIP EXT.: », sélectionnez « 1 ». Complétez le champ « URL: » comme ceci: « sip: » suivi du username de l'étiquette du moniteur et terminez par « @sip.fermax.com ». Confirmez les modifications en cliquant sur « SAVE ».

1

2

3

4

Toujours via votre navigateur Internet, tapez maintenant l'adresse IP du poste d'appel (192.168.1.129 selon notre exemple), cliquez sur « GENERAL » et sélectionnez « PARALLEL CALL » en face de « SIP DIVERT MODE: ».

MEET VIDEO DOOR ENTRY SYST | 192.168.1.129

FERMAX

MEET VIDEO DOOR ENTRY SYSTEM

GENERAL SETTINGS

BLOCK:	1
APARTMENT:	101
DEVICE NO.:	1
TYPE:	1W PANEL
LANGUAGE:	ENGLISH
PANEL VOLUME:	6
VIDEO RESOLUTION:	640x480
SIP DIVERT MODE:	PARALLEL CALL
DATE FORMAT:	DD/MM/YYYY
DATE:	01 / 01 / 2018
TIME:	01 : 37 : 15
TIME ZONE:	GMT+01:00

SAVE

Cliquez ensuite sur l'onglet « SIP », cochez « Enable SIP » et complétez les champs « SIP SERVER: » et « DOMAIN: » comme ci-dessous. Terminez en complétant les champs « SIP USER: » et « SIP PASS: » avec les données présentes sur l'étiquette du poste d'appel.

MEET VIDEO DOOR ENTRY SYST | 192.168.1.129

FERMAX

MEET VIDEO DOOR ENTRY SYSTEM

SIP SETTINGS

ENABLE SIP:	<input checked="" type="checkbox"/>
SIP SERVER:	sip:sip.fermax.com
DOMAIN:	sip.fermax.com
STUN IP:	192.168.68.1
STUN PORT:	5060
H.264:	102
SIP USER:	0139683
SIP PASS:	*****
CONVERSATION:	120S
RING TIME:	35S

SAVE

Platine MILO (1L) avec lecteur à proximité Mifare

Menu: ACC (Accès)

TEMPS DE RELAIS DE PORTE : Temps pendant lequel le relais reste actif pour le déverrouillage (de 1 à 9s).

OUVERTURE RETARDEE : Délai entre l'envoi de la commande de verrouillage de porte et l'activation du relais. Ce délai est utile lorsque la porte n'est pas proche de la platine (temps réglable entre 0 et 9s).

CARTE ADMIN : Carte Maître enregistrée pour pouvoir enregistrer les utilisateurs avec leur badge. Pour la première mise en service : entrer 0000 ici et sauvegarder. La première carte ou clé détectée par le lecteur fera office comme carte maître.

Les cartes des utilisateurs peuvent ensuite être ajoutées en présentant d'abord la carte maître devant le lecteur, puis en lisant les cartes des utilisateurs l'une après l'autre, et en terminant la programmation en lisant à nouveau la carte maître.

DISARM BY CARD : Non utilisé.

CODE D'ACCES : Non utilisé.

DEVICE	<u>REGLAGES DE CONTROLE D'ACCES</u>	
GENERAL		
NETWORK		
ACCESS		
SIP		
SIP TRUNK		
SIP CALL		
ADVANCED		
PINCODE		
RESET		

TEMPS DE RELAIS DE PORTE:	<input type="text" value="3s"/>	
OUVERTURE RETARDE:	<input type="text" value="0s"/>	
CARTE ADMIN.:	<input type="text" value="4253066"/>	
DISARM BY CARD:	<input type="checkbox"/>	
CODE D'ACCES:	<input type="checkbox"/>	
	<input type="text" value=""/>	<input type="text" value="...."/>
	<input type="text" value="...."/>	<input type="text" value="...."/>
	<input type="text" value="...."/>	<input type="text" value="...."/>
	<input type="text" value="...."/>	<input type="text" value="...."/>

SUPPRESSION DE LA CARTE DE L'UTILISATEUR : Sans logiciel, il n'est pas possible de supprimer une carte particulière. La seule possibilité est de tout supprimer et de réintroduire tous les utilisateurs existants en suivant la procédure décrite ci-dessus.

Un logiciel optionnel est disponible, MEET MANAGEMENT SOFTWARE, pour gérer les badges (ajouter, supprimer, attribuer un nom, saisir la période de validité, enregistrer les mouvements), ce qui nécessite également un PC avec une adresse IP fixe et un lecteur USB de programmation.